

EQUUS

IHR PARTNER IM WALD

6 RAD KOMBI RÜCKEMASCHINE

EQUUS 605

6WDC



MADE IN
SLOVAKIA

6 RAD KOMBI RÜCKEMASCHINE EQUUS 605 6WDC



Scannen Sie den QR-Code ein und sehen Sie sich das Video an



Das 6-Rad Modell des Forstschleppers EQUUS 605 6WDC bietet einen kombinierten Einsatz an. Neben dem Rungenkorb zum Kurzholzrücken verfügt dieses Modell über eine Klemmbank zum Langholzrücken. Angetrieben von einem stärkeren und leistungsfähigeren 6-Zylinder-CUMMINS-Motor, stellt dieses Modell eine völlig neue Generation von EQUUS 6-Rad-Forstschleppern dar. Dank der höheren Kabine hat der Fahrer einen optimalen Überblick über den hinteren Bereich. Die 6 Räder mit der hohen Traktion macht die Maschine hervorragend geländegängig.



GRUNDAUSSTATTUNG

MOTOR CUMMINS 6-ZYLINDER

Typ	CUMMINS B6.7 Stage V
Max. Leistung	172 kW (230 PS) @ 2000 rpm
Max. Drehmoment	1044 Nm @ 1500 rpm
Dieseltank	210 l
AdBlueTank	37 l

GETRIEBE

Typ	Hydrostat
Charakteristik	2 mechanische Gänge
Höchstgeschwindigkeit	30 km/h
Getriebekasten	Die Möglichkeit die Hinterachse abzuschalten 6x6 / 6x2
Zugkraft	180 kN

ACHSEN

Typ	NAF fest / NAF BOGIE
100%-ige separate mechanische Sperrung der vorderen und hinteren Differentiale.	

ARBEITSHYDRAULIK

Axialkolbenpumpe DANFOSS 145 cm³/ rpm (319 l/min. @ 2200 rpm). Volumen des Hydrauliköls im Tank: 110 l + Komponenten.

RAHMEN

Vorder- und Hinterrahmen	Geschweißt aus S690QL-Stahlblech - hochfestem Stahl
Rahmenlenkung von 43° und Drucklager, die eine Rahmenverwindung von 15° ermöglichen. Verwindungssperre.	

KABINE

Sicherheitskabine (FOPS, ROPS, OPS) Rauch- und Sicherheitsglas, klappbare Kabine mit 2 Türen und einem um 315° drehbaren Arbeitssitz, Sitz GRAMMER ACTIMO XL - pneumatische Federung mit Heizung, Radio MP3/USB/Bluetooth, Klimaanlage mit Heizung, 8x LED-Arbeitsscheinwerfer.

WINDE EQUUS 2BN

Typ	Doppeltrommelwinde
Getriebekasten	Mit Stirnradgetriebe
Zugkraft	2 x 11 t
Geschwindigkeit	Zweistufig 0,65 m/s - 1,35 m/s
Trommelkapazität	Max. 2 x 115 m Ø14 mm

HECKSCHILD

Mit Halterungen für Gleitstücke, Breite 2200 mm.

HYDRAULIKKRAN EQUUS HR 120/95

Doppelteleskop, Reichweite 9,5m, Hubmoment 120 kN, 1x LED Licht + Stammkamm + Greifer Gripen 035.

RUNGENKORB

Aufbau mit einer Tragkraft von bis zu 12 t, mit vier Rungen und Gitter. Das letzte Rungenpaar ist mechanisch ausziehbar (+ 600 mm).

FORSTREIFEN

Vorderachse	ALLIANCE FORESTAR 23.1-26 16PR
Bogie	ALLIANCE FORESTAR 600/55-26.5 20PR
Scheiben	Geschweißt, ungeteilt mit Ventilschutzabdeckung

GEWICHT

Ab 18.000 kg

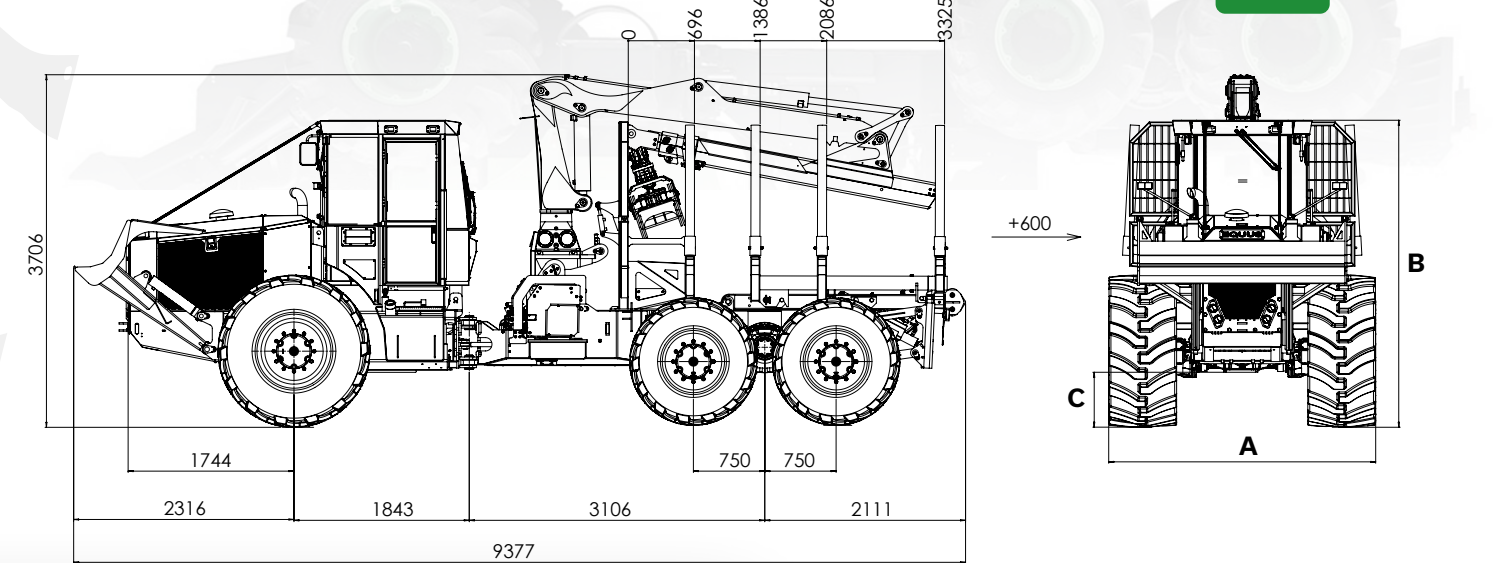

Bereifung	23.1-26	28L-26
A	2600 mm	2800 mm
B	3180 mm	3190 mm
C	560 mm	570 mm



ZUSATZAUSSTATTUNG

FORSTREIFEN VORDERACHSE

- 23.1-26 / 28L-26 NOKIAN, TIANLI
- 600/55-26.5 / 710/45-26.5 NOKIAN, TIANLI

KABINE

- Stärkere Beleuchtung
- Rückfahrkamera
- Vorwärmung / unabhängige Heizung (mit Zeitschaltuhr)
- GRAMMER EVOLUTION – pneumatische Federung + Heizung + Ventilation + Rückenlehnenlüftung + Sitzbelüftung + Federung in 3 Richtungen

WINDE

- Erhöhte Zugkraft 2 x 16 t
- Größere Trommelkapazität (2x160mØ14mm / 2x180mØ13mm)
- Hydraulischer Seilausstoss (Rollen mit Hydromotoren)
- Hilfswinde HAFO

KLEMMBANK

- 1,6m² – drehbar, abnehmbar mit automatischer Klemmfunktion

HYDRAULIKKRAN

- EQUUS HR 140/95 – Doppelteleskop, Reichweite 9,5 m, Hubmoment 140 kN
- Tiltkran + Tiltgitter
- Zusätzliche Beleuchtung LED (2x)

FRONTPOLTER

- Frontpolter 2200 mm - standard
- Schwenkbarer Frontpolter 10° (Planierschild)
- 2 Werkzeugkästen

RUNGENKORB

- Adapter zur Verbreiterung der Ladefläche (+400mm)
- Adapter zur Verlängerung der einzelnen Rungen (+400mm)

ANDERE

- HBC-Fahrfunk + Fernbedienung für:
- - Winde, - Heckschild – Motor Start/Stop / Drehzahl
- BIO-Paket – Bio-Hydrauliköl + Zusatzfiltration des Bioöls
- Hydraulischer Hub der Rollen / des Rungenkorbs
- Verlängerte Version der Maschine (längerer Heckrahmen - Ladefläche + 600 mm)
- Umkehrlüfter



EQUUS

SITTRANS s.r.o.

Sitz der Gessellschaft: Okrajová 2794/11, 969 01 Banská Štiavnica, Slowakei
Betrieb des Unternehmens: Trate mládeže 1, 969 01 Banská Štiavnica, Slowakei



+421 905 608 936
info@equuseu.com
www.equuseu.com
equuseu